

TROPIC JUNIOR mit Kartuschenfilter



BVCert. 9605845



MONTAGEANLEITUNG

(Bitte lesen Sie sich diese Anleitung sorgfältig durch und bewahren Sie sie auf)

1. PRODUKTBESCHREIBUNG	3
2. TROPIC JUNIOR - TECHNISCHE DATEN	3
3. WICHTIG: SICHERHEIT.....	3
4. VORBEREITUNG.....	4
4.1 Tropic Junior Verpackung und Lagerung.....	4
4.1.1 Paket 1 (Karton):.....	4
4.1.2 Paket 2 (Holzpalette):	4
4.2 Tropic Junior - Stückliste	5
4.2.1 Paket 1 (Karton).....	5
4.2.2 Paket 2 (Palette).....	6
4.3 Informationen zur Montage	8
4.4 Standortwahl	9
4.5 Vorbereitung des Untergrunds, sofern Tropic Junior auf dem Rasen installiert werden soll..	9
5. MONTAGE	10
5.1 Aufbau der Poolwand	10
5.2 Einpassen der Folie und des Bodenvlieses	14
5.3 Montage der Filteranlage	15
5.4 Montage des Handlaufs	18
6. FILTRATION UND WASSERPFLEGE.....	18
7. INSTANDHALTUNG DES ZUBEHÖRS.....	19
7.1 Reinigen und Austauschen der Filterkartusche	19
7.2 Austauschen des Motors der Pumpe.....	19
7.3 Instandhaltung der Holzwand.....	19
7.4 Instandhaltung der Folie	19
7.5 Überwinterung.....	20
8. GARANTIEN.....	21
8.1 Folie: 2 Jahre.....	21
8.2 Holzwand: 2 Jahre	21
8.3 Filteranlage: 1 Jahr	21
8.4 Bodenvlies.....	21

1. PRODUKTBESCHREIBUNG

Tropic Junior wurde ausschließlich zur privaten Nutzung und in erster Linie für kleine Kinder konzipiert, die darin herumplanschen und schwimmen möchten.

Der Pool besteht aus einer massiven Holzwand mit Handlauf aus Massivholz und einer 0,5 mm starken PVC-Folie, die für absolute Leckdichtheit sorgt. Des Weiteren verfügt er über eine platzsparende Filteranlage, die in einer Ecke des Pools untergebracht ist.

Tropic Junior Pools sind nicht dazu konzipiert, am Ende einer Badesaison wieder abgebaut zu werden. Da sie aber klein und (ohne Wasser) auch leicht sind, kann ein leerer Tropic Junior Pool von 2 Erwachsenen problemlos zur Überwinterung in einen Schuppen oder eine Garage getragen werden.

Die Holzwand ist aus nordischem Kiefern- und Fichtenholz aus nachhaltiger Waldwirtschaft; die Lieferkette verfügt über ein PEFC-Zertifikat. Alle Komponenten aus Holz sind vollständig imprägniert gegen Fäulnis:

Die vertikalen Wandleisten sind 28 mm stark und wurden einer Behandlung der Klasse III unterzogen.

Die Bodenleisten (Leisten, die mit dem Untergrund in Kontakt kommen) sowie der Handlauf haben eine Behandlung der Klasse IV, damit sie besser gegen Feuchtigkeit geschützt sind.

Trotz dieser Behandlung darf der Massivholzpool nicht ins Erdreich eingelassen werden, weder ganz noch teilweise. Er muss auf dem Untergrund stehen. Ein Nichtbeachten dieses Hinweises führt zum Erlöschen aller Garantieansprüche bezüglich Fäulnis.

Das im Lieferumfang des Tropic Junior enthaltene Holz-Stabilisierungsmittel sorgt dafür, dass die Holzbohlen an ihren Enden nicht einreißen oder aufspalten. Beachten Sie jedoch, dass es sich bei Holz um ein natürliches, edles aber eben auch "lebendiges" Material handelt. Kleinere Makel (Astlöcher, Risse und Spalten etc.) und die Auswirkungen der Zeit auf seine lebendige Struktur (Harzflecken, Farbveränderungen, Vergrauen, leichte Verformungen etc.) lassen sich nicht vermeiden.

2. TROPIC JUNIOR - TECHNISCHE DATEN

Grundfläche: **2.3 M X 2.3 M**

Höhe : **0.68 M**

Wasservolumen für Wassertiefe von 58 cm: **2320 LITER**

Gesamtgewicht bei Wassertiefe von 58 cm: **2270 KG**

Integrierte Pumpe und Kartuschenfilter: **DURCHFLUSSRATE 2 M³/H, VERSORGT DURCH 230 V/ 12 V AC TRAFU, MIT FILTER DURCH EIN 5-M-KABEL VERBUNDEN.**



3. WICHTIG: SICHERHEIT

Achten Sie darauf, dass Ihre Kinder den Pool immer nur unter Aufsicht eines verantwortungsbewussten Erwachsenen nutzen.

Lassen Sie Ihre Kinder nicht von der Beckenumrandung oder von einem anderen Teil der Poolstruktur springen.

Nehmen Sie alle Spielsachen aus dem Becken, wenn es nicht genutzt wird (da Kinder versucht sein könnten, diese herauszuholen, wenn sie unbeobachtet sind).

Wenn Sie zur Pflege Ihres Schwimmbadwassers Wasserpflegemittel verwenden, so achten Sie dabei unbedingt auf Folgendes:



- Halten Sie sich stets exakt an die Nutzungshinweise des Herstellers
- Geben Sie zu Zeiten, in denen sich Badende im Pool befinden, auf keinen Fall Chemikalien ins Wasser
- Achten Sie darauf, dass sich die Chemikalien (fest) vollkommen aufgelöst und mit dem Wasser verbunden haben und lassen Sie die Filtration mindestens eine Stunde laufen, bevor Sie Kinder in den Pool lassen
- Bewahren Sie Chemikalien außerhalb der Reichweite von Kindern auf, wenn möglich unter Verschluss.

Wenn Sie weitere Zugangsmöglichkeiten zu Ihrem Tropic Junior Pool schaffen möchten (Treppe, Leiter), so achten Sie auf eine "verschießbare" Version (um Kindern in Zeiten, in denen der Pool nicht genutzt wird, den Zugang zu verwehren); ist ein Verschluss nicht machbar, so entfernen Sie die Treppe oder Leiter vollständig, wenn sie nicht gebraucht wird.

Verwenden Sie nur das Original-Filtrationssystem und versuchen Sie nie, eine andere Filteranlage dem Tropic Junior Pool anzupassen. Aufgrund der starken Saugkraft der Pumpe könnte dies zu einer Gefahrenquelle für die Badenden werden.

ERLAUBEN SIE ES IHREN KINDERN KEINESFALLS, AUF DEN FILTER ZU KLETTERN ODER AUF IHM ZU SITZEN.

ELEKTRISCHE GEFAHRENQUELLEN:

- Die Stromversorgung des Filters muss sich in einer Entfernung von mehr als 3,5 m zum Pool befinden
- Überprüfen Sie das Stromkabel sowie das Kabel zwischen Filter und Steckdose regelmäßig und tauschen Sie es unverzüglich aus, falls es beschädigt sein sollte (Schnittstellen, Abnutzungserscheinungen etc.)
- Tauchen Sie den Filter-Trafo niemals in Wasser
- Kein Gerät mit einer Spannung von über 12 V darf näher als 3,50 m an den Pool herangebracht werden. Beachten Sie auch die in Ihrem Installationsland geltenden Bestimmungen.

Belehren Sie Ihre Kinder über die Gefahren, die ein Nichtbeachten dieser Sicherheitshinweise mit sich bringt.

4. VORBEREITUNG

4.1 TROPIC JUNIOR Verpackung und Lagerung

4.1.1 Paket 1 (Karton):

Abmessungen: 0.4 m x 0.4 m x 0.6 m

Gewicht: **10 KG**

Inhalt:

- | | | |
|-------------|---------------------|---|
| • Folie | • Befestigungsteile | • Holz-Stabilisierungsmittel zum Schutz des Holzes vor Rissen und Spalten |
| • Filter | • Bodenvlies | |
| • Schrauben | • Montageanleitung | |

4.1.2 Paket 2 (Holzpalette):

Abmessungen: **2.30 M X 0.61 M X 0.45 M**

Gewicht: **150 KG**

Inhalt:

- Holzteile
- Einhängprofile

VORSICHT

Die Holzteile werden durch Gurte zusammengehalten. Öffnen Sie diese Gurte erst dann, wenn Sie den Tropic Junior Pool tatsächlich aufbauen möchten. Vor der Montage ist die Palette an einem vor Regen und Sonne geschützten Ort zu lagern. Lösen Sie die Gurte 48 Stunden vor Beginn der Montage, damit die Holzteile gut trocknen können; vermeiden Sie dabei aber eine direkte Sonneneinstrahlung. Mit diesem Vorgehen erleichtern Sie sich den Zusammenbau Ihres Pools.

Vergewissern Sie sich vor Beginn der Montage, dass alle Bestandteile des Pools vorhanden sind. Sobald Sie mit der Montage begonnen haben, sollten Sie den Pool so schnell wie möglich aufbauen, um eine Verformung der Teile zu vermeiden.



4.2 TROPIC JUNIOR - Stückliste





4.2.1 Paket 1 (Karton)

101	Senkkopfschraube, 5 x 60, Edelstahl, A2 	Menge: 136	102	Nagel, runde Kuppe, 6 x 30, A2 	Menge: 16
103	Nagel, 2,7 x 60, Edelstahl, A2 	Menge: 24	104	Schraube, 4 x 20, Edelstahl, A4 	Menge: 26
105	Schraube, 3 x 25, Edelstahl, A2 	Menge: 4	210	Holz-Stabilisierungsmittel 	Menge: 1
211	Befestigungsplatte 	Menge: 4	212	Folie 	Menge: 1
213	Eckleiste 	Menge: 4	214	Bodenvlies 	Menge: 1
215	Sicherheitshinweise zum Anbringen an Beckenwand 	Menge: 1	300	Filter-Unterteil 	Menge: 1
301	Filterpumpe 	Menge: 1	302	Filtergehäuse 	Menge: 1

303	Filterkartusche 	Menge: 1	304	Tragführung 	Menge: 1
305	Filteroberteil 	Menge: 1	306	Schwimm-Skimmer 	Menge: 1
307	Führungsstück 	Menge: 1	308	Skimmerrost 	Menge: 1
309	Saugnapf 	Menge: 2	310	Polystyrolblock 	Menge: 8

4.2.2 Paket 2 (Palette)

200	Wandleiste 2203x68x28 mm 	Menge: 2
201	Wandleiste 2203x77x28 mm 	Menge: 2
202	Wandleiste 2203x137x28 mm 	Menge: 2
203	Wandleiste 2203x145x28 mm 	Menge: 14
204	Bodenleiste, Kiefer Klasse IV, 2224x132x28 mm 	Menge: 4

205	<p>Handlauf-Leiste, Kiefer Klasse IV, 2099x145x21 mm</p> 	Menge: 4
206	<p>Eckleiste, Kiefer Klasse III, 620 mm, Junior</p> 	Menge: 4
207	<p>Abdeckleiste aus Kiefer 625x17x44 mm</p> 	Menge: 8
208	<p>Vertikale Verstärkung, Kiefer, 625x86x28 mm</p> 	Menge: 8
209	<p>PVC-Klemmleiste Hung, 1988 mm</p> 	Menge: 4

4.3 Informationen zur Montage

Anzahl der zum Aufbau erforderlichen Personen: **2**

Ungefähre Zeitdauer der Montage : **4 STUNDEN**

ZUR MONTAGE ERFORDERLICHE WERKZEUGE:

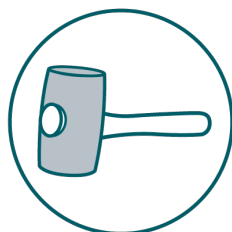
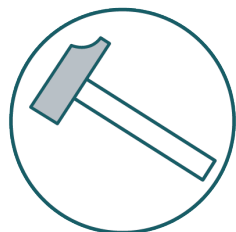
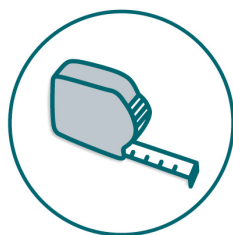
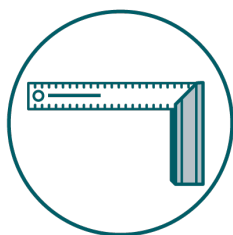
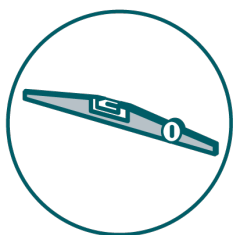

Holz- oder
Gummihammer

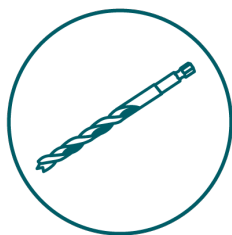

4 mm Holz-
Bohreinsatz

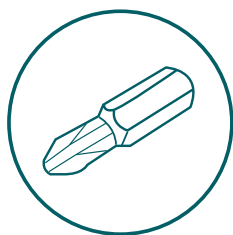

Kreuzschlitz-
Schraubeneinsatz POZI Z2

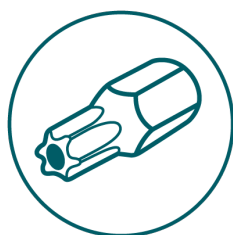

Schraubeneinsätze
T-20, T-25, T-30

Erforderliche Werkzeuge zur Vorbereitung des Untergrunds, falls der Pool auf natürlichem Boden installiert werden soll:

- Rechen, Spaten, Schubkarre, Wasserwaage, Verdichtungswalze
- Möglicherweise erforderlich: Sand

Anmerkung: Am Tage vor der Installation muss die Folie bei einer Temperatur zwischen 15° und 25°C gelagert werden, damit sie geschmeidig genug, aber nicht zu weich wird. Bringen Sie sie erst dann ins Freie, wenn Sie sie tatsächlich einpassen möchten.

ACHTUNG

Nach dem Zusammenbau der Struktur muss die Folie unbedingt montiert werden und innerhalb von höchstens 5 Tagen mit Wasser befüllt werden. Nach Ablauf dieser Frist muss die Struktur sorgfältig geprüft werden, um sicherzustellen, dass keine Verformungen (Verschiebung oder Schrumpfung der Holzbretter etc.) aufgetreten sind, die die Endfestigkeit der Struktur beeinträchtigen könnten. Falls zwischen den Holzbrettern Lücken entstanden sind, sollten die Bretter vor dem Montieren der Folie komplett neu ausgerichtet werden.

4.4 Standortwahl

Wählen Sie den Standort für Ihren Pool im Hinblick auf Folgendes aus:

- Suchen Sie für Ihren neuen Pool einen besonders schönen Platz aus und integrieren Sie ihn in seine natürliche Umgebung;
- Falls Ihr Tropic Junior Pool auf dem Rasen installiert werden soll, so versichern Sie sich, dass das Erdreich nicht von Termiten oder anderen Holz fressenden Insekten befallen ist;
- Um Schäden am Fuße der Holzwand zu vermeiden, darf sich kein Regenwasser um den Pool herum ansammeln können (falls dies zu befürchten wäre, so sorgen Sie bereits im Voraus für eine ausreichende Drainage);
- Um Stürze zu vermeiden, sollte die Pool-Umgebung bei Nässe nicht rutschig werden können (denken Sie an Regenwetter, Spritzwasser usw.);
- Der Untergrund unter Ihrem Tropic Junior Pool sollte wie folgt beschaffen sein:
- Vollkommen flach und auch über einen längeren Zeitraum hinweg stabil (kein Absinken oder Verformen);
- Vollkommen horizontal, damit der Druck, den das Wasser auf die Pool-Struktur ausübt, nicht in manchen Bereichen höher ist als in anderen.

Falls Ihr Tropic Junior Pool auf einem Balkon, einer aufgeschütteten Terrasse oder Ähnlichem installiert werden soll, so stellen Sie vorher sicher, dass dieser Ort auch tatsächlich das gesamte Gewicht des Pools inklusive Wasser und Badenden zu tragen vermag.

4.5 Vorbereitung des Untergrunds, sofern Tropic Junior auf dem Rasen installiert werden soll

- Markieren Sie die Umriss Ihres Tropic Junior Pools auf dem Boden;
- Ebenen und glätten Sie die Oberfläche und entfernen Sie dabei alle hervorstehenden Gegenstände (Steine, Wurzeln, Holzstücke etc.);
- Um den aus dem vorhergehenden Schritt resultierenden Erdverlust auszugleichen, fügen Sie nun Sand oder Kies auf den Untergrund und geben Sie eine Schicht verdichteten, geebneten Sand, 5 mm stark, oben auf.



ACHTUNG

Die angegebenen Abmessungen und Maße der Struktur haben eine Toleranz von +/- 3% (europäische Norm EN 16582-1). Die Vereinbarung AFNOR AC P90-321 sieht folgende Abweichungen in Bezug auf die Tiefe vor:

Für eine Tiefe kleiner oder gleich 1.25 m: +/- cm.

5. MONTAGE

5.1 Aufbau der Poolwand

201	×2
203	×2
204	×4

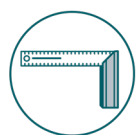
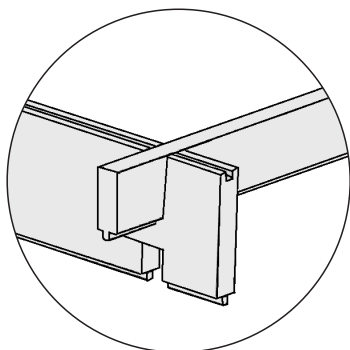

101	×12
-----	-----

Stellen Sie sicher, dass die 4 Ecken rechtwinklig sind.

Verwenden Sie 12 Senkschrauben, 5x60 (101), um den unteren Rahmen zu montieren.

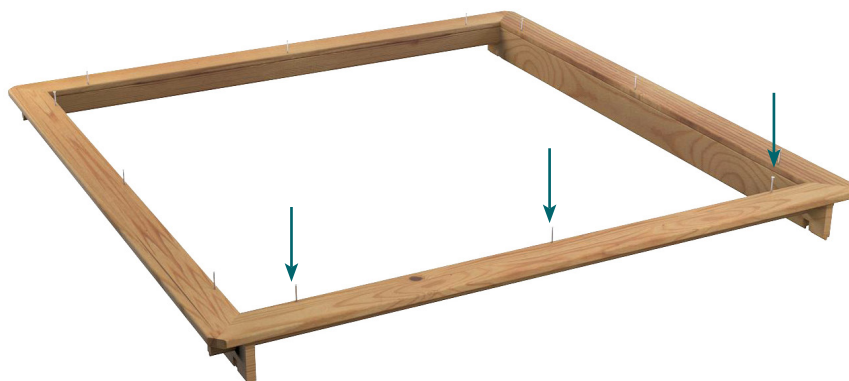

211	×4
102	×16



Schrauben Sie eine Befestigungsplatte aus Metall an jede der vier Ecken.

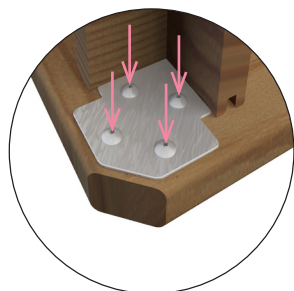

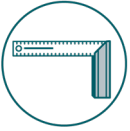

208 ×8
101 ×16

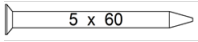

Positionieren Sie die vertikalen Verstärkungen (208) den in die Leisten (201 und 203) gebohrten Löchern gegenüber.

Vergewissern Sie sich, dass die Bodenleisten (204) und die vertikalen Verstärkungen (208) rechtwinklig sind und schrauben Sie sie sodann zusammen.

Ausrichtung der Verstärkungen:

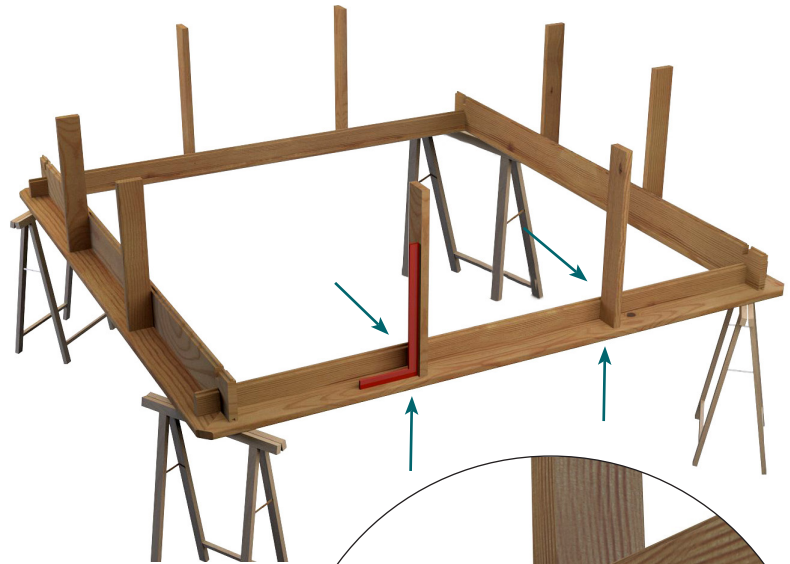

203 ×4



203 ×8
202 ×2



200 ×2



101 ×40

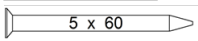

Vergewissern Sie sich, dass die vertikalen Verstärkungen (208) im rechten Winkel zu den Bodenleisten (204) angebracht sind.

Die Verstärkungen müssen unbedingt vollkommen senkrecht sein. Vergewissern Sie sich, dass alle Leisten um den gesamten Pool herum auch richtig eingerastet sind und dass sie vollkommen horizontal verlaufen.

Schrauben Sie nun von der Innenseite des Pools her die Leisten an den Verstärkungen fest. Achten Sie unbedingt darauf, dass die Schrauben tief genug eingefügt sind, damit die Folie später keinen Schaden nimmt.

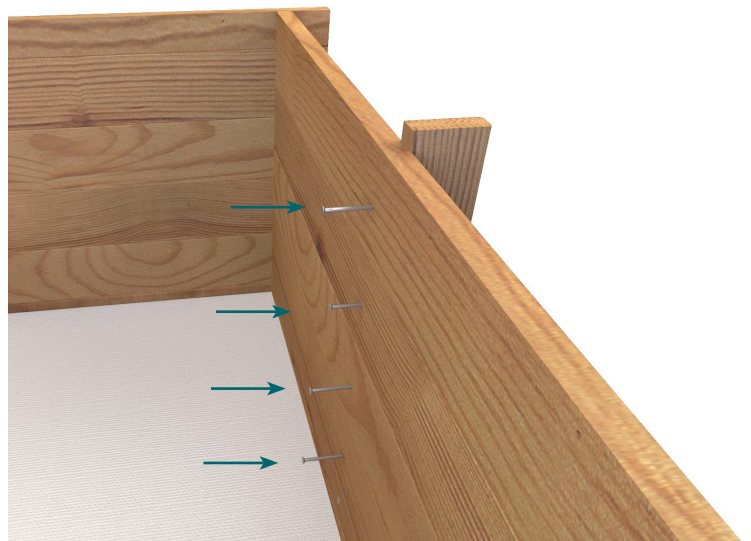



101	x4
210	x1

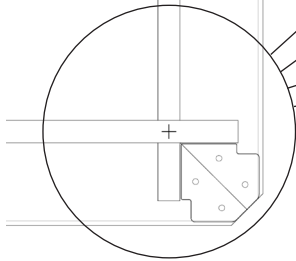
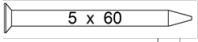

Nehmen Sie nun einen Pinsel zur Hand und streichen Sie das Holz-Stabilisierungsmittel an die Enden der Holzleisten in allen vier Ecken; damit beugen Sie Rissen und Verformungen des Holzes vor.

Beim Aufstreichen erscheint das Holz-Stabilisierungsmittel weiß, ist aber in getrocknetem Zustand farblos. Nach 2 bis 3 Stunden ist es getrocknet. Gegen Sie eine zweite Schicht auf, falls Sie bei hohen Temperaturen arbeiten oder falls das Mittel zu schnell trocknet.

Beachten Sie die Sicherheitshinweise auf der Verpackung. Waschen Sie den Pinsel danach mit Wasser aus.

206	x4
101	x40

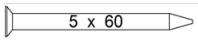

Schrauben Sie die Eckleisten (206) fest; bohren Sie dazu mit einen 4 mm Holz-Bohreinsatz Löcher mittig an den Enden der Leisten. Schrauben Sie sodann die Eckleisten mit Hilfe der Schrauben 5 x 60 (101) auf die Enden der Leisten. Verwenden Sie 1 Schraube pro Leiste, also 10 Schrauben pro Eckleiste.



207	x8
103	x24



Nageln Sie die acht Abdeckleisten (207) in jeder der vier Ecken des Tropic Junior Pools an die Enden der Holzleisten. Diese Abdeckleisten müssen zwingend installiert werden, da sie eine durch Sonneneinstrahlung hervorgerufene, mögliche Verformung der Ecken zu verhindern vermögen.



215	x1
105	x4

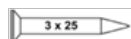
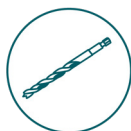

Bringen Sie die Sicherheitshinweise gut sichtbar an der Beckenwand Ihres Tropic Junior Pools an.

209	x4
104	x20

Platzieren Sie die PVC-Klemmleiste (209) wie nebenstehend gezeigt auf die jeweils oberste Leiste jeder der vier Wände und befestigen Sie sie mit Hilfe von 5 Schrauben (103). Die Klemmleisten dienen der Befestigung der Folie für Ihren Tropic Junior Pool.

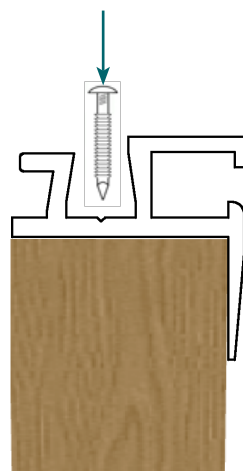

5.2 Einpassen der Folie und des Bodenvlieses



212	x1
213	x4
214	x1

WICHTIG: Die Oberfläche unter dem Vlies muss absolut sauber sein und darf keinerlei Unebenheiten oder Fremdkörper aufweisen; durch den Druck des Wassers auf die Folie werden selbst kleinste Unebenheiten sichtbar und könnten die Folie beschädigen.

Säubern Sie das Innere des Pools; legen Sie anschließend die Folie hinein und falten Sie sie auseinander. Achten Sie darauf, dass die Folie in den Ecken richtig zu liegen kommt. Glätten Sie alle Falten.

Die vertikale Schweißnaht der Folie sollte in der Ecke positioniert werden, in der die Filteranlage installiert und so aus ästhetischen Gründen vom Filter verdeckt wird: Beginnen Sie in dieser Ecke mit der Befestigung der Folie.

Eine durchsichtige Biese ist an die Oberkante der Folie geschweißt und zwar an der Seite, die der Außenseite des Pools zugewandt ist. Sie dient dazu, die Folie an Ort und Stelle zu halten. Schieben Sie die durchsichtige Biese vollständig in die Nut der PVC-Klemmleiste (209). Beginnen Sie in einer Ecke und fahren Sie auf diese Weise um den gesamten Pool herum fort. Achten Sie dabei stets darauf, die richtige Spannung auf die Folie auszuüben.

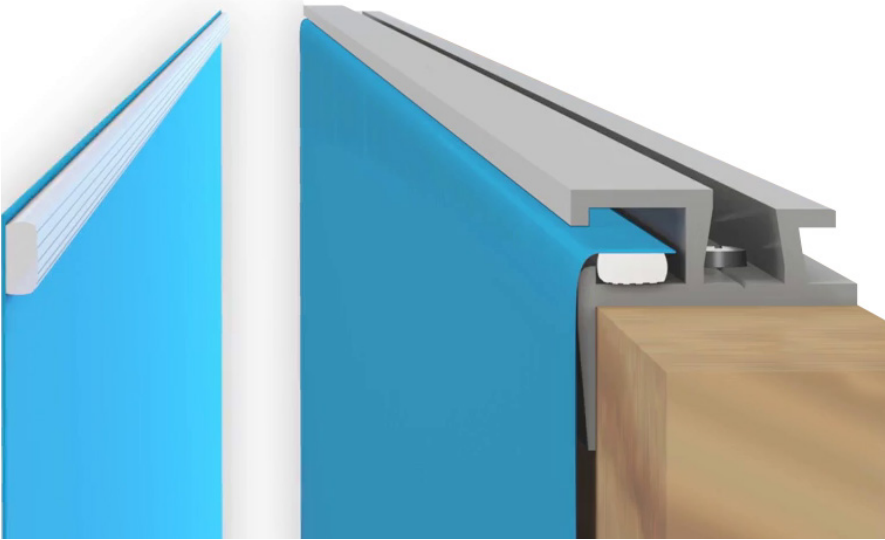

WICHTIG:

- Schieben Sie die Folie zum Neu-Positionieren niemals in der Leiste entlang! Die Folie könnte sonst reißen. Entfernen Sie die Folie unbedingt immer zuerst aus der Leiste, und korrigieren Sie dann deren Position.
- Streichen Sie die Folie auf dem Beckenboden glatt und drücken Sie sie in die horizontalen und vertikalen Ecken, um Falten so gut wie möglich zu entfernen. Befüllen Sie den Pool erst dann mit Wasser, wenn keine Falten mehr vorhanden sind.

Die Eckleisten (213) dienen dazu, die Folie in den Ecken Ihres Tropic Junior Pools an Ort und Stelle zu halten. Bringen Sie die Eckleisten erst dann an, wenn die Folie bereits korrekt eingepasst ist und nehmen Sie sie nicht wieder heraus.

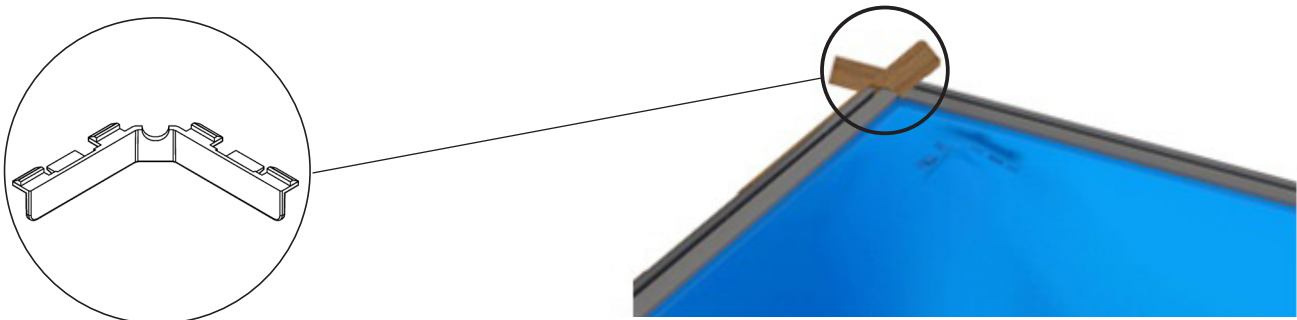

Sobald die Eckleisten an Ort und Stelle sind, beginnen Sie mit dem Befüllen Ihres Pools - und zwar bis zu einer Wassertiefe von 58 cm. Bauen Sie in der Zwischenzeit Filter und Handlauf zusammen.

5.3 Montage der Filteranlage

301	x1
302	x1

Montieren Sie die Filterpumpe (301) auf das Filtergehäuse (302), indem Sie von unten drücken und eine Viertelumdrehung vollziehen.

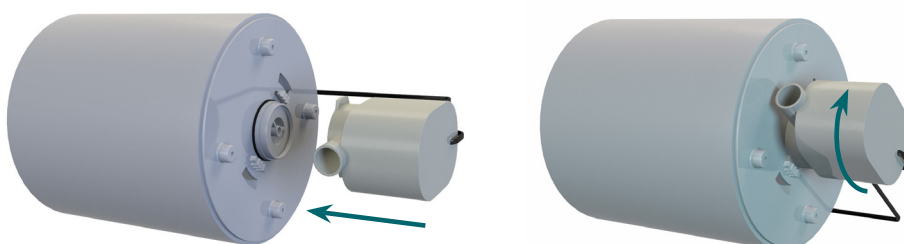

300	x1
104	x4

Befestigen Sie diesen Pumpe/ Filter-Bausatz mit Hilfe von 4 Schrauben (103) auf dem Filter-Unterteil (300). Achten Sie darauf, dass das Kabel der Pumpe hinten aus dem Filter-Unterteil herausragt.

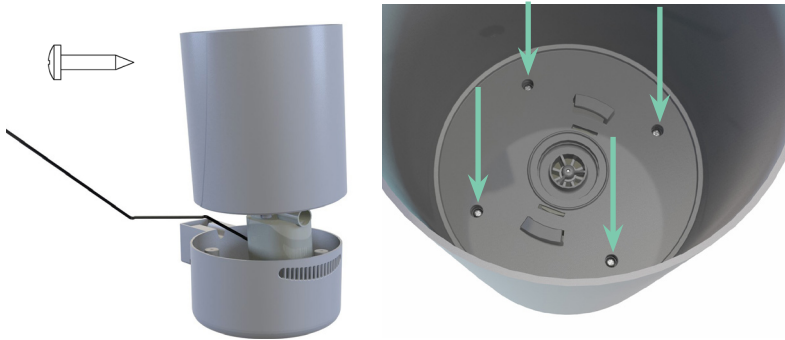

303	x1
------------	-----------

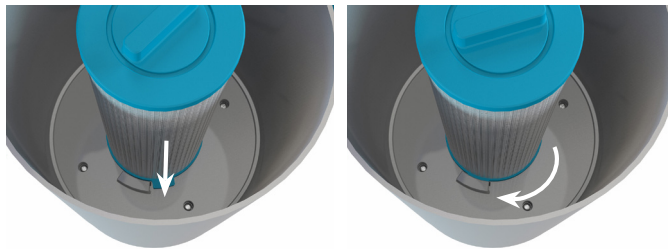

Befestigen Sie die Filterkartusche (303) durch eine Viertelumdrehung im Filtergehäuse.

304	x1
104	x2
309	x2



Befestigen Sie die Tragführung des Filters (304) mit Hilfe von 2 Schrauben (103) am Filter-Unterteil (300).

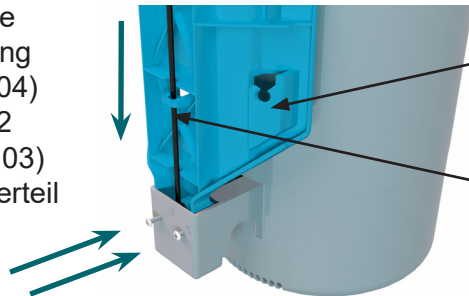

Legen Sie die Saugnäpfe in die beiden Öffnungen an der Unterseite der Tragführung.

Hängen Sie das elektrische Kabel an die Haken hinten an der Tragführung (304).

305	x1
307	x1



306	x1
308	x1



Montieren Sie das Führungsstück (307) durch Viertelumdrehung auf dem Filter-Oberteil (305).

Montieren Sie den Rost (308) auf dem Schwimm-Skimmer (306). Stecken Sie diesen Bausatz in das Führungsstück (307) des Skimmers, das Sie zuvor auf dem Filter-Oberteil (305) befestigt haben.

310 ×8

Positionieren Sie - abhängig von der gewünschten Wassertiefe - 4 bis 8 Polystyrolblöcke (310) auf den Stiften unter dem Schwimm-Skimmer (306).

Schieben Sie das Filter-Oberteil (305) so auf das Filtergehäuse (302), dass die Tragführung des Filters (304) vom hinteren Abschnitt des Filter-Oberteils (305) eingeschlossen wird.



Stellen Sie den Filter vorsichtig ins Wasser; lehnen Sie ihn leicht seitlich, damit eventuell im Filtergehäuse verbliebene Luft noch entweichen kann, und positionieren Sie ihn dann in einer Ecke Ihres Tropic Junior Pools. Befestigen Sie ihn an jeder Seite an einer Eckleiste (213).



Drücken Sie die Saugnäpfe an die Folie, um den Filter an Ort und Stelle zu halten. Sollte sich der Filter an die Wasseroberfläche bewegen oder umkippen wollen, so stellen Sie sicher, dass in ihm auch keine Luft verblieben ist. Möglicherweise müssen einige Zentimeter Wasser aufgefüllt werden.

Positionieren Sie das Kabel für die Pumpe in einer Ecke zwischen zwei Abschnitten der Klemmleiste. Vorsicht: Sind die Leisten für den Handlauf erst einmal befestigt, lässt sich die Lage des Kabels nur durch erneutes Abmontieren der Handlauf-Leisten verändern!

5.4 Montage des Handlaufs

205	×4
101	×24

Legen Sie die Leisten für den Handlauf auf die Beckenwände und passen Sie deren Position so an, dass sie sich in den Ecken nahtlos zusammenfügen. Die innere Ecke des Handlaufs sollte etwa 15 mm in den Pool hineinragen.

Befestigen Sie den Handlauf mit jeweils 6 Schrauben pro Leiste: zwei an jedem Ende einer Handlauf-Leiste (205) und eine an jedem Ende der vertikalen Verstärkungen (208).

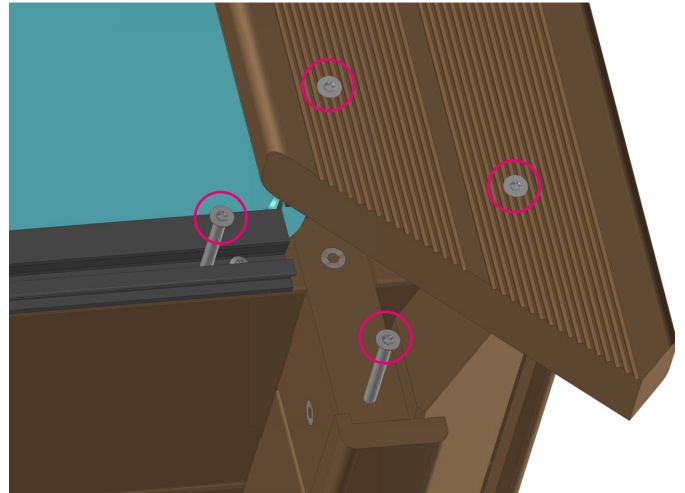

6. FILTRATION UND WASSERPFLEGE

Mit der Zeit werden Sie feststellen, dass Ihr Schwimmbadwasser schmutzig zu werden beginnt und dass sich die Wasserqualität unweigerlich verschlechtert - einmal durch Verunreinigungen der Badenden selbst, aber auch durch hineinfliegende Äste, Gras, Erde, Sand usw. sowie durch Blätter, Blüten und Pollen und Insekten.

Das Schwimmbadwasser sollte deshalb in regelmäßigen Zeitabständen erneuert werden. Wie häufig dies erforderlich ist, hängt von der Wassertemperatur, der Anzahl der Badenden, der Länge des täglichen Filtrationszyklus sowie der Menge der eingesetzten Wasserpflegeprodukte ab. Die Filtration verlangsamt die natürliche Minderung der Wasserqualität, indem sie kleinste feste Teilchen (manche davon nur wenige Millimeter groß, andere gar nur in Mikrometern messbar), die das Wasser verschmutzen, einfängt.

Die tägliche Filterlaufzeit richtet sich nach dem Grad der Verschmutzung und der Wassertemperatur. Während der Badesaison sind folgende Mindestlaufzeiten der Filtration zu empfehlen:

- Bei einer Wassertemperatur von 20°C: 5 Stunden pro Tag
- Bei einer Wassertemperatur von 25°C: 8 Stunden pro Tag
- Bei einer Wassertemperatur von 30°C: 12 Stunden pro Tag

Diese Empfehlungen beziehen sich auf die ursprüngliche Filteranlage, mit der Ihr Tropic Junior Pool ausgestattet ist; aus Sicherheitsgründen empfehlen wir Ihnen dringend, sich keiner anderen Filteranlage zu bedienen.

Wichtig: Die Filterkartusche ist nicht kompatibel mit Flockungsmitteln (flüssige Chemikalien zur Entfernung von winzigen, im Wasser schwimmenden Teilchen, die vom Filter nicht eingefangen werden können).

Auch wird die Filtration allein nicht ausreichen, solche Gesundheitsrisiken auszuschließen, die das Wachstum von Bakterien und Pilzen darstellen kann. Um Ihr Schwimmbadwasser so lange wie möglich rein und sauber zu halten und um unnötiges Austauschen der gesamten Wassermenge zu verhindern, muss es mit Wasserpflegemitteln behandelt werden.

7. INSTANDHALTUNG DES ZUBEHÖRS

7.1 Reinigen und Austauschen der Filterkartusche

Überprüfen Sie den Zustand der Filterkartusche regelmäßig (in der Badesaison mindestens 1x pro Woche) und reinigen Sie sie, falls erforderlich, wie folgt:

- Stoppen Sie die Filtration und unterbrechen Sie die Stromverbindung
- Entfernen Sie den Deckel, um Zugang zur Kartusche zu erlangen
- Entfernen Sie größere Gegenstände von Hand, bevor Sie die Kartusche herausnehmen
- Reinigen Sie die Kartusche zwischen den Falten mit Hilfe eines Wasserstrahls und einer weichen Bürste
- Bauen Sie den Filter wieder zusammen.

Falls die Kartusche trotz Reinigen schmutzig bleibt, so ersetzen Sie sie durch eine neue, identische Kartusche. Verwenden Sie für den Filter keinesfalls eine andersartige Kartusche. Beachten Sie, dass eine übermäßige Verschmutzung der Filterkartusche die Saugleistung einschränkt und dazu führen könnte, dass die Pumpe nicht mehr läuft oder gar trocken läuft. Funktionsstörungen der Pumpe, die von einem Trockenlaufen der Pumpe herrühren, sind von der Garantie ausgeschlossen.

7.2 Austauschen des Motors der Pumpe

- Unterbrechen Sie die Stromverbindung zum Filter.
- Nehmen Sie den Filter vorsichtig heraus, ohne dabei die Folie zu beschädigen. Schieben Sie dazu vorsichtig einen Schraubenzieher in die Einschnitte der Tragführung des Filters (304) an beiden Seiten der Ecke. Heben Sie die Klemmleiste Hung (209) ganz leicht nach oben und lösen Sie die Tragführung.
- Entfernen Sie den Deckel und dann die Kartusche.
- Entfernen Sie die 4 Schrauben unten am Filtergehäuse.
- Tauschen Sie den Motor aus und bauen Sie alles in umgekehrter Reihenfolge wieder zusammen.

7.3 Instandhaltung der Holzwand

Überprüfen Sie Holzwand und Handlauf regelmäßig auf Holzsplitter und entfernen Sie diese.

Wenn Sie die ursprüngliche Farbe des Holzes erhalten möchten, empfehlen wir Ihnen, in regelmäßigen Abständen eine farblose Lasur aufzutragen. Alternativ können Sie auch eine farbige Lasur oder ein farbloses Holz-Öl verwenden, um das Holz mit Nährstoffen zu versorgen und einen Farbverlust zu verlangsamen. Versichern Sie sich vor jeder Anwendung unbedingt, dass das Mittel mikroporös ist und das Holz atmen lässt.

Tragen Sie das Mittel nicht in Bereichen auf, die mit der Folie in Berührung kommen, da es ansonsten die Folie durchdringen und verfärben könnte. Aus dem gleichen Grund darf auch an den Fugen zwischen den Leisten keine übermäßig große Menge an Lack etc. aufgetragen werden.

7.4 Instandhaltung der Folie

In Anbetracht der Tatsache, dass die Folie der Sonneneinstrahlung und unterschiedlichen Desinfektionsmitteln ausgesetzt ist, muss ein allmähliches Farbveränderung Ausbleichen in Kauf genommen werden.

Dies wird von einem zu niedrigen pH-Wert des Wassers (weniger als 6,8 für Chlor) noch beschleunigt und verschärft; auch übermäßige Mengen an Desinfektionsmitteln haben denselben Effekt. Bei extremen Bedingungen könnten sich in der Folie sogar Falten bilden und die Folie würde Ihre Elastizität verlieren.

Ist der pH-Wert andererseits zu hoch (pH > 7,8 für Chlor), so wird sich die Desinfektionskraft der Oxidationsmittel beträchtlich reduzieren oder sogar ganz verloren gehen; Mikro-Organismen können dann wieder gedeihen.

Deshalb ist Folgendes sehr wichtig:

- Messen Sie den pH-Wert des Wassers in regelmäßigen Abständen und sorgen Sie dafür, dass er immer zwischen 7 und 7,4 liegt
- Achten Sie darauf, Ihren Pool mit Chemikalien nicht überzudosieren.

Achten Sie insbesondere darauf, dass feste Desinfektionsmittel (Tabletten, Pellets) auf keinen Fall mit dem Beckenboden in Kontakt kommen: die Folie würde sich dadurch verfärben und ein weißer Fleck mit Falten an den Übergangsstellen wäre die Folge.

Entlang der Wasserlinie ist die Folie anfällig für Ablagerungen verschiedener Stoffe, die auf der Oberfläche des Wassers schwimmen (Überreste von Sonnencreme, Abgase, Rauch etc.). Der Schwamm Water Lily nimmt zwar die meisten der öligen Substanzen der Wasseroberfläche auf; trotzdem sollte die Wasserlinie - sobald eine braune Linie sichtbar wird - noch mit Wasserpflegeprodukten gereinigt werden, die speziell für eine PVC-P Folie gedacht sind. Denn mit der Zeit könnten diese Ablagerungen so mit der Folie verwoben sein, dass sie sich mehr entfernen lassen.

Welkes Laub, Zweige und Insekten, die auf den Beckenboden abgesunken sind, sollten mit Hilfe eines Poolreinigers oder eines Keschers entfernt werden, da sie bei Verrottung Verfärbungen an der Folie hervorrufen könnten.

7.5 Überwinterung

Tropic Junior Pools können mit einer Winterabdeckung versehen werden.

Geben Sie ein Algenbekämpfungsmittel ins Wasser, um Algenwachstum vorzubeugen. Entleeren Sie Ihren Pool zu Beginn der neuen Badesaison vollständig und reinigen Sie die Folie gründlich, bevor Sie den Pool erneut mit Wasser befüllen.

Wurde Ihr Tropic Junior Pool in einer Region installiert, in der die Temperaturen im Winter unter den Gefrierpunkt abfallen, so müssen Sie wie folgt der Ausdehnung von Eis vorbeugen, das gegen die Holzwand drücken könnte:

- Nehmen Sie 5 leere Plastikflaschen zur Hand, Inhalt jeweils 1,5 Liter, füllen Sie sie mit etwas Sand oder Kies und verschließen Sie sie fest
- Binden Sie sie mit einer Schnur zusammen
- Binden Sie die Flasche, die sich jeweils am Ende befindet, mit Hilfe einer etwa 90-cm-langen Schnur an einem Stein fest
- Legen Sie die Steine mit den Flaschen auf den Beckenboden und zwar zentriert zwischen zwei sich gegenüberliegenden Wänden.

Die leeren Flaschen schwimmen an der Oberfläche. Sinkt die Temperatur unter den Gefrierpunkt ab und bildet sich Eis auf der Wasseroberfläche, so sind es die Flaschen, die die Ausdehnung des Eises absorbieren und nicht die Poolwand.

Wichtig: Wenn Sie Ihren Pool über Winter leer (also ohne Wasser) stehen lassen, so könnte dies zu Schäden an der Folie führen (Verlust an Elastizität). Im Extremfall kann diese Art von Schaden sogar zu Lecks führen. Diese Art von Schaden ist von der Garantie ausgeschlossen.

8. GARANTIE

Die nachfolgenden Garantien verstehen sich ab Datum des Einkaufs; legen Sie dazu die Rechnung oder den Kassenbeleg vor.

8.1 Folie: 2 Jahre

Leckdichtheit und Stabilität der Schweißnähte, unter der Voraussetzung, dass den Hinweisen und Anleitungen bezüglich Einpassen der Folie, Wasserpflege und Instandhaltung der Folie Folge geleistet worden ist (siehe Abschnitt 5).

Folgende Erscheinungen, die auf unsachgemäße Nutzung oder Instandhaltung zurückzuführen sind, sind von der Garantie ausgenommen:

- Falten in der Folie, die sich nach deren Einpassen gebildet haben und die auf ein Abrutschen der Membran auf losem oder abfallendem Untergrund oder auf unausgewogene chemische Eigenschaften des Wassers zurückzuführen sind: die Wassertemperatur sollte unter 28°C liegen, der pH-Wert zwischen 7,0 und 7,4 im Rahmen einer Behandlung mit Chlor und 7,4 bis 8,0 für eine Behandlung mit Brom. Die Konzentration des Desinfektionsmittels sollte sich innerhalb des vom Hersteller des Wasserpflegemittels empfohlenen Rahmens bewegen
- Verfärbungen oder Fleckenbildung auf der Folie entlang der Wasserlinie, die auf unzureichende

Reinigung zurückzuführen sind

- Flecken, Ausbleichen, Verfärben und Falten jeder Art
- Schäden, die durch Kontakt von nicht zu vereinbarenden Materialien mit der Folie verursacht wurden
- Risse in der Folie unter der Biese, die während des Einpassens dadurch entstanden sind, dass die Folie in der Leiste entlang geschoben statt vorher aus ihr entfernt worden ist.

8.2 Holzwand: 2 Jahre

Auf Fäulnis und Insektenbefall wird unter der Voraussetzung eine Garantie gewährt, dass die in den Abschnitten 3, 4 und 5 dargelegten Hinweise beachtet wurden.

Von der Garantie ausgenommen sind natürliche Verformungen (Risse und Spalten, die keinen Einfluss auf die mechanischen Eigenschaften des Holzes haben) oder auf Witterungsbedingungen zurückzuführende Farbveränderungen.

Folgende Mängel, die auf fehlerhafte Montage oder falsche Lagerung zurückzuführen sind, sind ausdrücklich von der Garantie ausgeschlossen: Verformen der Wandleisten (dem Sonnenlicht ausgesetzt, Montage nach Öffnen der Palette verzögert), Verformen oder Brechen der Leisten aufgrund einer anderen als der in dieser Anleitung dargelegten Montage.

Fäulnis des Holzes, die durch die Verwendung ungeeigneter, nicht-mikroporöser Behandlung, verursacht wurde, ist ebenfalls von der Garantie ausgenommen.

8.3 Filteranlage: 1 Jahr

Bei der Kartusche handelt es sich um ein "Verschleißteil", das von dieser Garantie ausgenommen ist.

Der Motor unterliegt der Garantie, vorausgesetzt die Pumpe lief nie trocken und die Filterkartusche wurde gemäß den Anweisungen in Abschnitt IX.I gereinigt.

Bestandteile aus Kunststoff unterliegen der Garantie, vorausgesetzt sie waren keinen mit ihnen nicht zu vereinbarenden Chemikalien ausgesetzt oder einer Konzentration an Chemikalien außerhalb des für Schwimmbadwasser empfohlenen Bereichs und vorausgesetzt sie wurden keinen ungewöhnlichen Belastungen ausgesetzt.

Der Trafo unterliegt der Garantie, vorausgesetzt er war keinem Spritzwasser ausgesetzt oder gar in Wasser getaucht worden.

8.4 Bodenvlies

Das Vlies unterliegt keinerlei Garantie.

PROCOPI BWT GROUP
Les Landes d'Apigné
35653 LE RHEU cedex

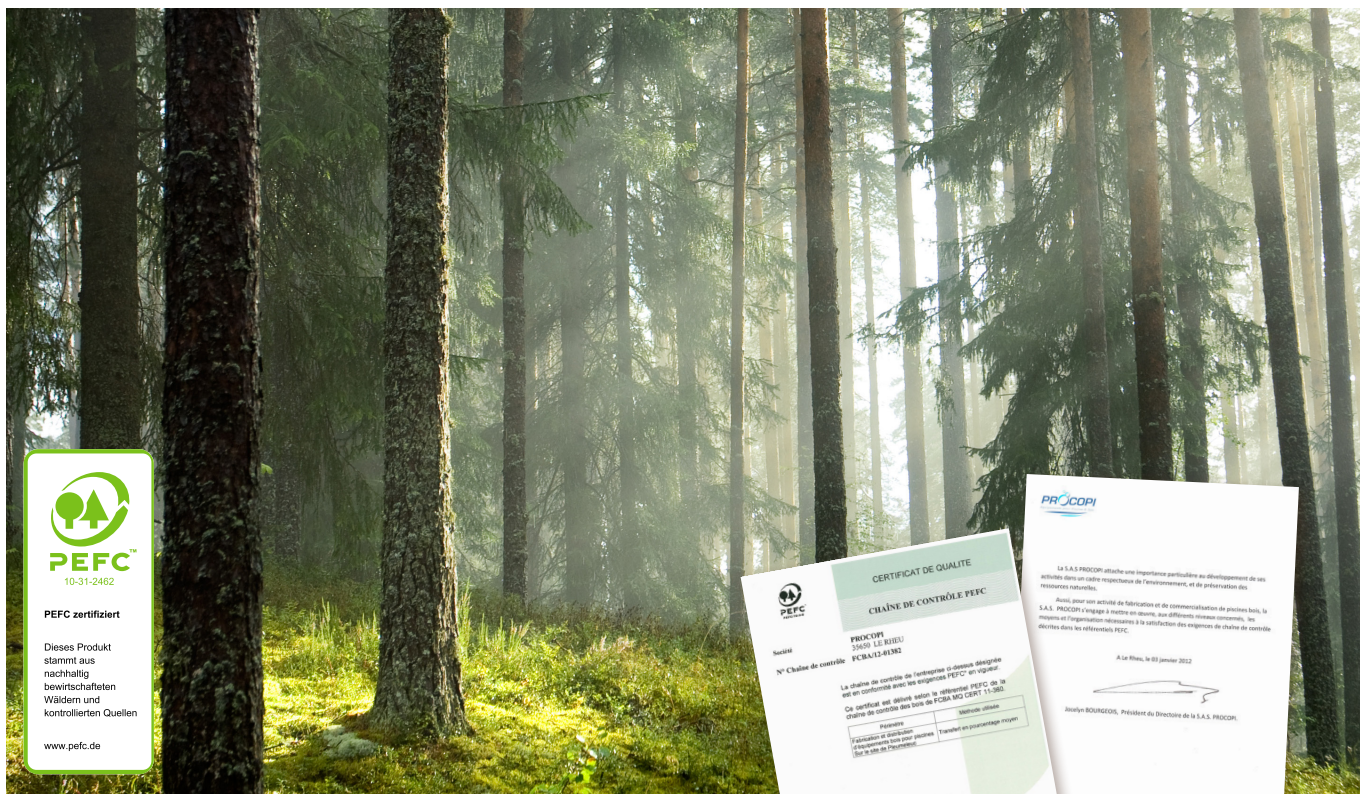

HOLZ, EIN NATURPRODUKT NACHHALTIGE WALDBEWIRTSCHAFTUNG

Für Procopi ist es eine Selbstverständlichkeit, nur Holz aus nachhaltiger Forstwirtschaft zu verwenden. Unsere Produkte werden von einer dafür anerkannten Prüfanstalt mit einem PEFC-Zertifikat versehen, und wir unterziehen uns regelmäßigen Kontrollen durch ein unabhängiges Gremium.

Procopi verfügt über ein PEFC-Zertifikat (Nummer des Zertifikats: FCBA/12-01382). Das Zertifikat erfüllt die Anforderungen, die der PEFC-zertifizierte Waldbesitzer im Rahmen der schonenden nachhaltigen Waldbewirtschaftung einhalten muss.

Das PEFC-Zertifikat betrifft Holz aus europäischen Wäldern und stellt sicher, dass es sich um Holz aus nachhaltiger Forstwirtschaft handelt.

Holz ist ein Naturprodukt und als solches nicht ohne Makel. Dies jedoch trägt zu seinem einzigartigen Charakter bei und hat keinerlei Auswirkungen auf die Lebensdauer des Produktes. Einige Makel sind oberflächlicher Natur und von der Garantie nicht abgedeckt.

SORGFÄLTIG AUSGEWÄHLTES & SORGFÄLTIG BEHANDELTES HOLZ

Nordisches Holz der Klasse IV: die richtige Wahl für Ihre Poolwand.

Die besondere Festigkeit und Ästhetik dieses Holzes ist auf die harten klimatischen Bedingungen nördlich des 57. Breitengrades zurückzuführen, die nur ein langsames Wachstum zulassen. Nach einer Behandlung der Klasse IV ist dieses Holz bestens geeignet für den Außenbereich mit direktem Kontakt zum Boden.

Aufbewahrung: Falls Sie Ihren Pool nicht unmittelbar zusammenbauen möchten, sollten Sie ihn ungeöffnet entweder in einem gut belüfteten Raum oder an einem vor Feuchtigkeit und Sonneneinstrahlung geschützten Ort aufbewahren. Waren Sie jedoch genötigt, Ihren Pool bereits auszupacken, so verpacken und verschürren Sie die Paletten erneut. Bei ausgepackten Paletten muss Ihr Pool innerhalb von 24 bis 48 Stunden aufgebaut werden.

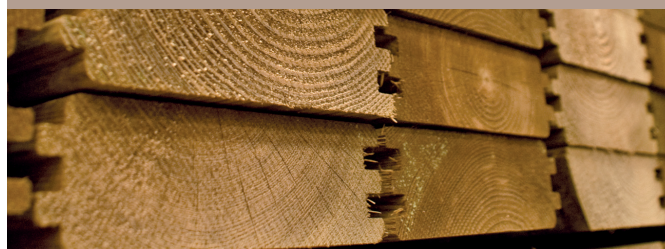

WPC aus Frankreich: Ideal geeignet zur Umrandung Ihres Pools.

WPC ist eine ausgewogene Mischung aus feinen Holzpartikeln und einem thermoplastischen Polymer; es ist frei von Astlöchern und Holzsplittern und garantiert eine lange Lebensdauer im Außenbereich. Das Material ist angenehm weich, leicht instandzuhalten und ist in verschiedenen Farben lieferbar (Grau* oder Havannah).

Alle ganz oder teilweise eingelassenen Pools müssen mit einer Drainage Typ Delta MS zusätzlich geschützt werden.

FARB- ABWEICHUNGEN

Farbabweichungen treten bei jeder Holzart auf. Eine Behandlung des Holzes verstärkt diese Unterschiede noch, da die Lösung je nach Dichte und Maserung des Holzes unterschiedlich tief eindringen kann. Bei den Witterungseinflüssen ausgesetztem Holz werden diese Farbabweichungen aber beträchtlich gemildert.



SALZFLECKEN

Auf der Oberfläche von kesseldruckimprägniertem Holz finden sich häufig kleine grüne Flecken. Durch leichtes Abschmirgeln können diese entfernt werden. Auch wenn Sie nichts unternehmen wird diese Farbe mit der Zeit verschwinden. .

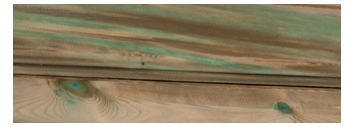

RISSE UND SPALTEN

Temperatur- und Feuchtigkeitsschwankungen führen dazu, dass Holz sich ausdehnt und wieder zusammenzieht. Beim Trocknen zieht sich das Holz ungleichmäßig zusammen: so können Risse entstehen. Auch wenn diese möglicherweise Anlass zur Sorge geben können, so haben sie doch keinerlei Einfluss auf die mechanischen Eigenschaften des Produktes und sind deshalb von jeder Garantie ausgeschlossen.



SCHIMMEL AUF DER OBERFLÄCHE

Auf Holz kann sich Schimmel - verursacht durch mikroskopisch kleine Pilze - bilden, vor allem auf harzigen Holzarten, auf denen sich der Schimmel als Bläue zeigt. Betroffen ist nur die Holzoberfläche und die Flecken, die hell- bis dunkelblau sein können, werden verstärkt durch Hitze, Feuchtigkeit und unzureichende Luftzirkulation. Durch Abwischen der Oberfläche können diese Flecken entfernt werden.



Denn Holz der Klasse IV ist ja gegen einen Pilzbefall oder Schimmel, der die Festigkeitseigenschaften des Holzes zerstören könnte, geschützt. Weitere Informationen entnehmen Sie bitte den von Procopi gewährten Garantien.

HARZFLECKEN

Werden harzhaltige Holzarten kesseldruckimprägniert, so kann der Wechsel von Druck und Unterdruck dazu führen, dass klebrige Harzreste an die Oberfläche treten. Mit einem geeigneten Werkzeug können diese vorsichtig entfernt werden; achten Sie allerdings unbedingt darauf, dabei das Holz nicht zu berühren. Terpentinöl ist ebenfalls sehr effektiv, kann aber bei übermäßiger Anwendung zu Fleckenbildung führen.



VERGRAUEN

Dem Sonnenlicht ausgesetztes Holz neigt zum «Vergrauen». Manche Menschen schätzen diesen silbrigen Schimmer am Holz besonders. Falls Ihnen jedoch daran gelegen ist, dass das Holz seinen ursprünglichen Brauntönen beibehält, so versehen Sie es nach dem Zusammenbau mit einer Schutzschicht (Lasur, Öl).



ASTLÖCHER

Astlöcher markieren Stellen, wo einst Äste gewachsen sind. Anzahl und Größe sind von der Art des Holzes und dem Ausleseprozess abhängig. Für Strukturen im Außenbereich sind kleine Astlöcher durchaus akzeptabel. Je strenger der auf ein Eliminieren von Astlöchern angelegte Ausleseprozess, desto teurer das Holz.



VERLEIMTES HOLZ

Damit wir bei der Auswahl unseres Holzes die allerhöchste Qualität gewährleisten können, nehmen wir es vor der Verarbeitung genau unter die Lupe. Holz mit beidseitigem Makel wird aussortiert. Der Makel (Astlöcher, Risse) wird entfernt, und die Bretter werden miteinander verbunden (siehe Abbildung). Deshalb sind verleimte Teile in einem Holzbecken keine Seltenheit. Die Festigkeitseigenschaften des Holzes beeinträchtigt dies jedoch in keiner Weise. Aus dem gleichen Grund sind Unvollkommenheiten an der inneren Oberfläche des Pools (Astlöcher, Risse) als natürlichen Teil eines Holzbeckens anzusehen.



BIEGEN DES HOLZES

Durch den stetigen Druck des Wassers auf die Poolwand kann sich die Wand mit der Zeit geringfügig nach außen biegen. Diese Erscheinung ist auf die natürliche Elastizität von Holz zurückzuführen und wird sich ganz von selbst wieder stabilisieren; die Bohlen werden dadurch in keiner Weise geschädigt. Es handelt sich also hierbei nicht um einen Defekt, und es lassen sich hieraus auch keinerlei Garantieansprüche ableiten.



ATTESTATION DE CERTIFICATION

CERTIFICATE OF

CHAÎNE DE CONTRÔLE PEFC

CHAIN OF CUSTODY PEFC CERTIFICATION

Société / Company : PROCOPI
35137 PLEUMELEUC

N° Chaîne de contrôle : FCBA/12-01382
Chain of Custody N°

Produits Products Categories	Domaine d'application Scope	Méthode utilisée Method	Origine des matières premières Raw materials origin
09010 - Constructions et leurs éléments Buildings and their parts	Fabricant d'aménagements extérieur en bois Wooden outdoor accomodations manufacturing	Transfert en pourcentage moyen Average percentage method	Certifiée Certified

La chaîne de contrôle de l'entreprise ci-dessus désignée est en conformité avec les exigences PEFC* en vigueur.

The chain of custody of the company appointed above is in compliance with the requirements PEFC in force.

Ce certificat est délivré selon le règlement de gestion de chaîne de contrôle PEFC de FCBA en vigueur.

This certificate is delivered according to the FCBA requirements for the PEFC chain of custody

* standards PEFC/FR ST 2002 : 2013 et PEFC/FR ST 2001 :2008 du schéma français de certification forestière 2017-2022, traduction des standards PEFC ST 2002 : 2013 et PEFC ST 2001 :2008 du document technique de PEFC C

Ce certificat atteste la vérification de la chaîne de contrôle PEFC, fondée sur un contrôle permanent. Il ne peut préjuger d'évolutions ou de décisions qui seraient prises en cours d'année. La liste des entreprises sous certification est disponible sur les sites Internet : www.fcba.fr et www.pefc.org.

This document testifies the certification of PEFC chain of custody, based on a permanent assessment. There can not be any evolution or decision which would be taken in the course of the year after examination of the results of the audits of follow-up. This document is the property of FCBA. In case of the mark's withdrawal, the original and all the copies must have returned to FCBA.



INSTITUT
TECHNOLOGIQUE

Siège Social
10, rue Galilée
CS 81050 Champs sur Marne
77447 Marne la Vallée Cedex 2
www.fcba.fr

Numéro de Certificat : 00010258

Certificate Nr :

Annule et remplace N°

Cancel and replace :

Date d'émission : 02/02/2022

Issued :

Valable jusqu'au : 01/02/2027

Valid until :

Nombre de pages /

Pages : 1

LE DÉCIDEUR
TECHNIQUE

Jérôme MONTEFERRARIO

LE DIRECTEUR
CERTIFICATION

Alain HOCQUET